

←..... = Wurfrichtung

Bocchia Zielwurf

Aus dem Stand die Bocchia-Bälle in einen Reifen werfen.

Jeder Teilnehmer hat 5 Versuche.

Entfernung: 5 m

Wertung: Punkte siehe Zeichnung

Ein Teil des Bocchia-Balles muss den Boden innerhalb des Reifens berühren.

Doppelober- oder Doppelunterarm
Amputierte schießen ein Sandsäckchen mit dem Fußrist (3 m).

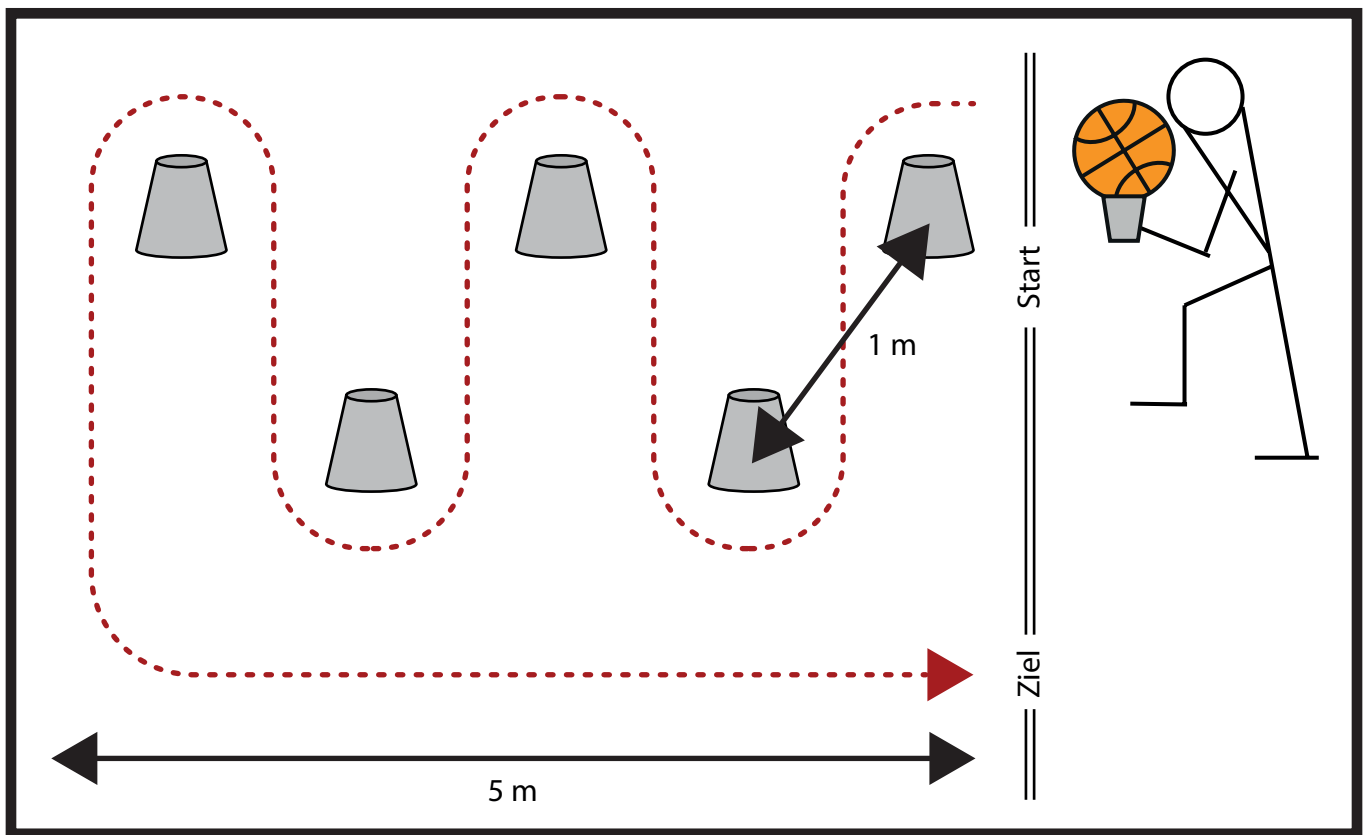

←..... = Laufrichtung

Balance Slalom

Jeder Teilnehmer muss mit einem kleinen Joghurtbecher (Durchmesser 9 cm) und einem Basket Ball (Durchmesser 25 cm) durch einen vorgegebenen Slalom mit 5 Toren balancieren und geradeaus zurück. Jeder Teilnehmer hat 5 Versuche.

Streckenlänge: 5 m

Wertung:

Gesamte Strecke ohne dass der Ball herunterfällt 200 Punkte,
Halbe Strecke 100 Punkte

Doppelober- oder Doppelunterarm Amputierte
führen Ball am Fuß

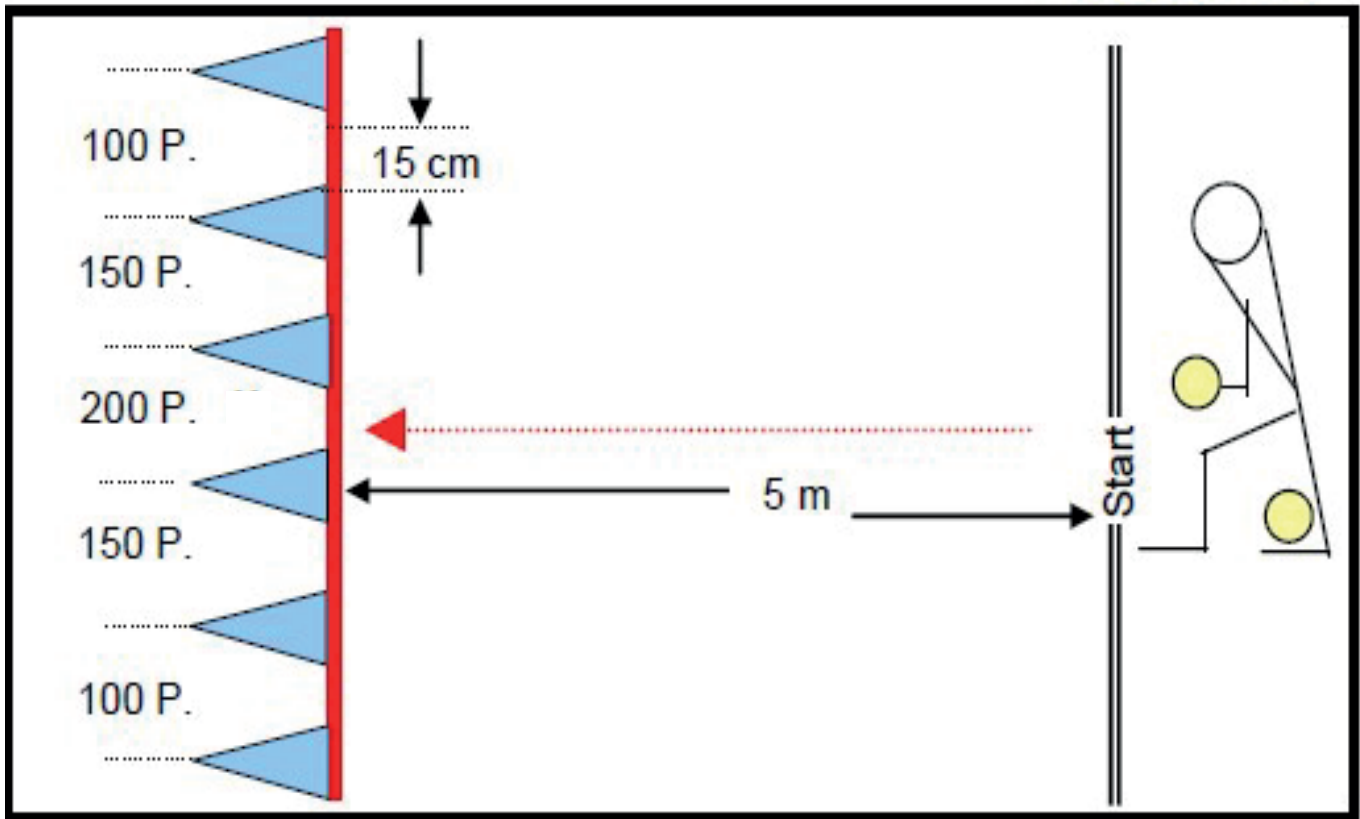

◀..... = Schussrichtung

Zielschießen Tennisball

Der Tennisball muss die Ziellinie zwischen den Kegeln durchqueren. Entsprechend der Behinderung kann wahlweise das Zielschießen mit der Hand oder dem Fuß erfolgen.

Jeder Teilnehmer hat 5 Versuche.

Entfernung: 5 Meter

Wertung: Punkte siehe Zeichnung

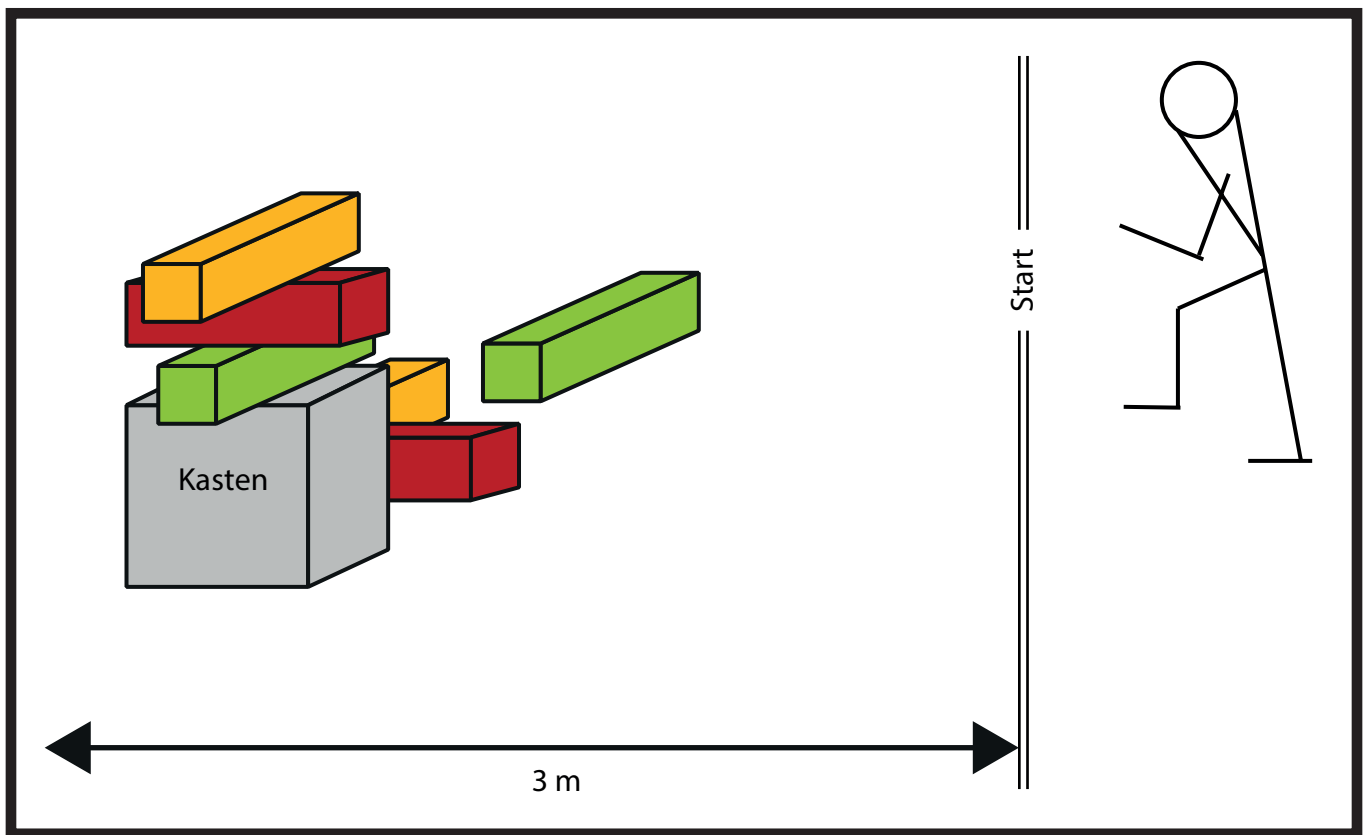

Turmbau

Jeder Teilnehmer muss versuchen, 8 Schaumstoffrechtecke (Größe 15x50cm) - auch genannt Blocks - auf einem kleinen Kasten (Sitzhöhe) im Kreuz aufeinander zu stapeln.

Wertung: Jeder hat 5 Versuche

8 Blocks = 200 Punkte

5-7 Blocks = 150 Punkte

3- 4 Blocks = 100 Punkte

2 Blocks = 50 Punkte

Doppelober- oder Doppelunterarm Amputierte setzen mit den Beinen 3 Blocks aufeinander

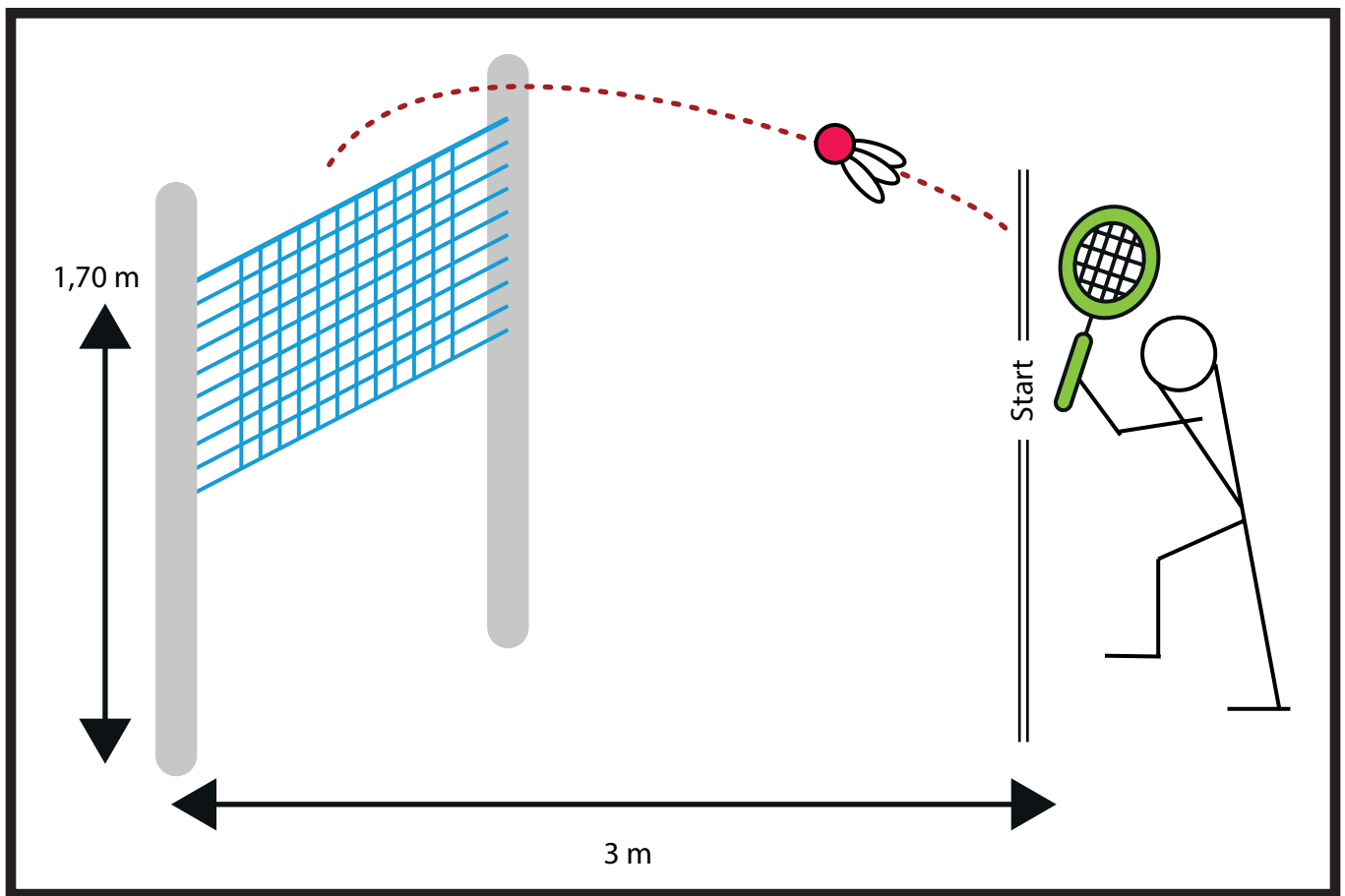

◀..... = Schuss- und Spielrichtung

Badminton

Mit einem Federball und Schläger in der Hand versucht jeder Teilnehmer den Federball über ein Netz 1,70 m hoch aus 3 Meter Entfernung zu spielen/schlagen. Ob der Schlag von unten oder von oben kommt spielt keine Rolle.

Doppelober- oder Doppelunterarm Amputierte erhalten einen Softball, den sie über die Schnur spielen, Ball mit Hilfe aufspringen lassen und drüber schießen.

Wertung: Jeder hat 5 Versuche

Federball (Ball) über das Netz = 200 Punkte

Unter der Schnur = 100 Punkte

Vor der Schnur oder nicht getroffen = 0 Punkte

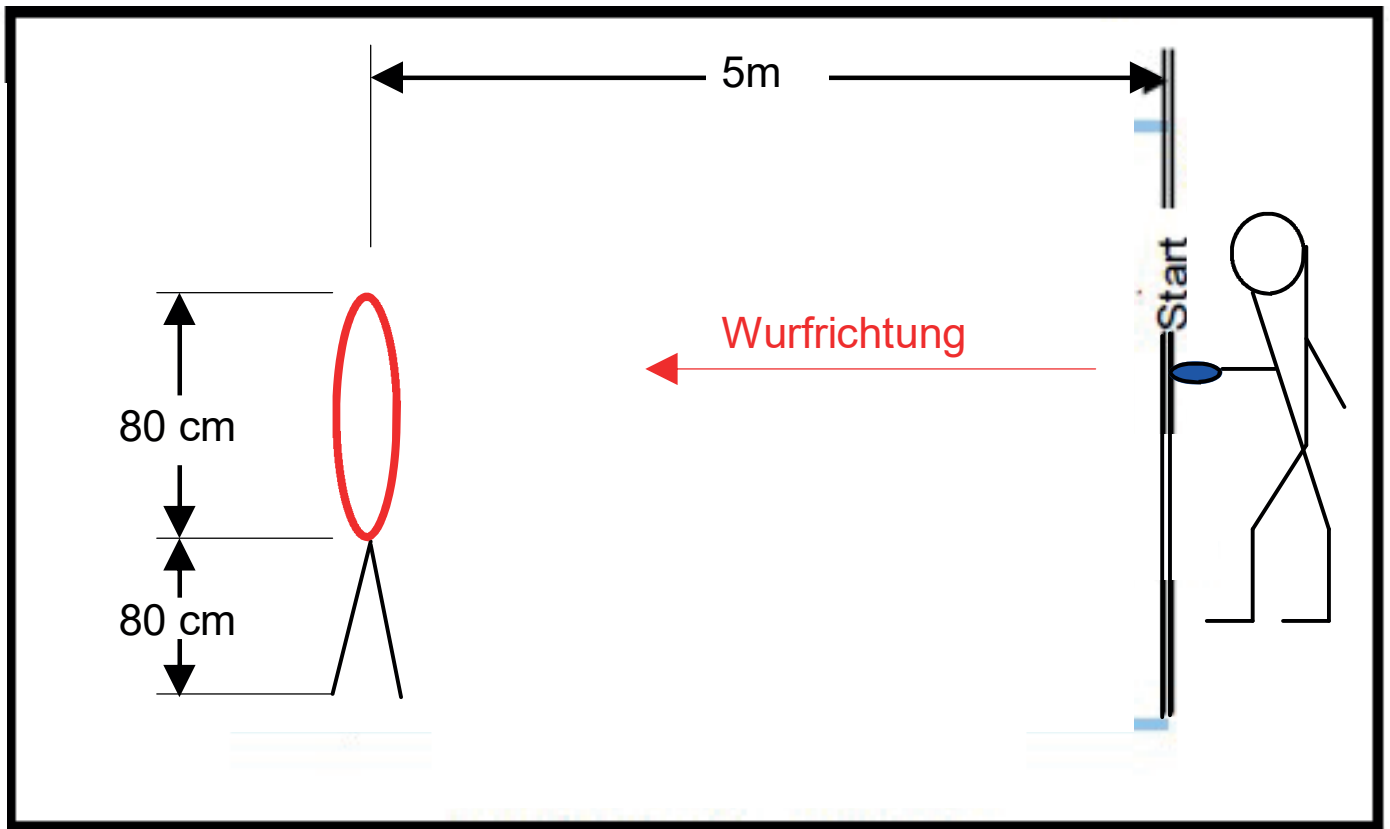

◀..... = Wurfrichtung

Frisbee Wurf

Die Frisbee-Scheibe muss durch den Reifen geworfen werden.

Jeder Teilnehmer hat 10 Versuche.

Entfernung: 5 Meter.

Durchwerfen des Reifens = 100 Punkte

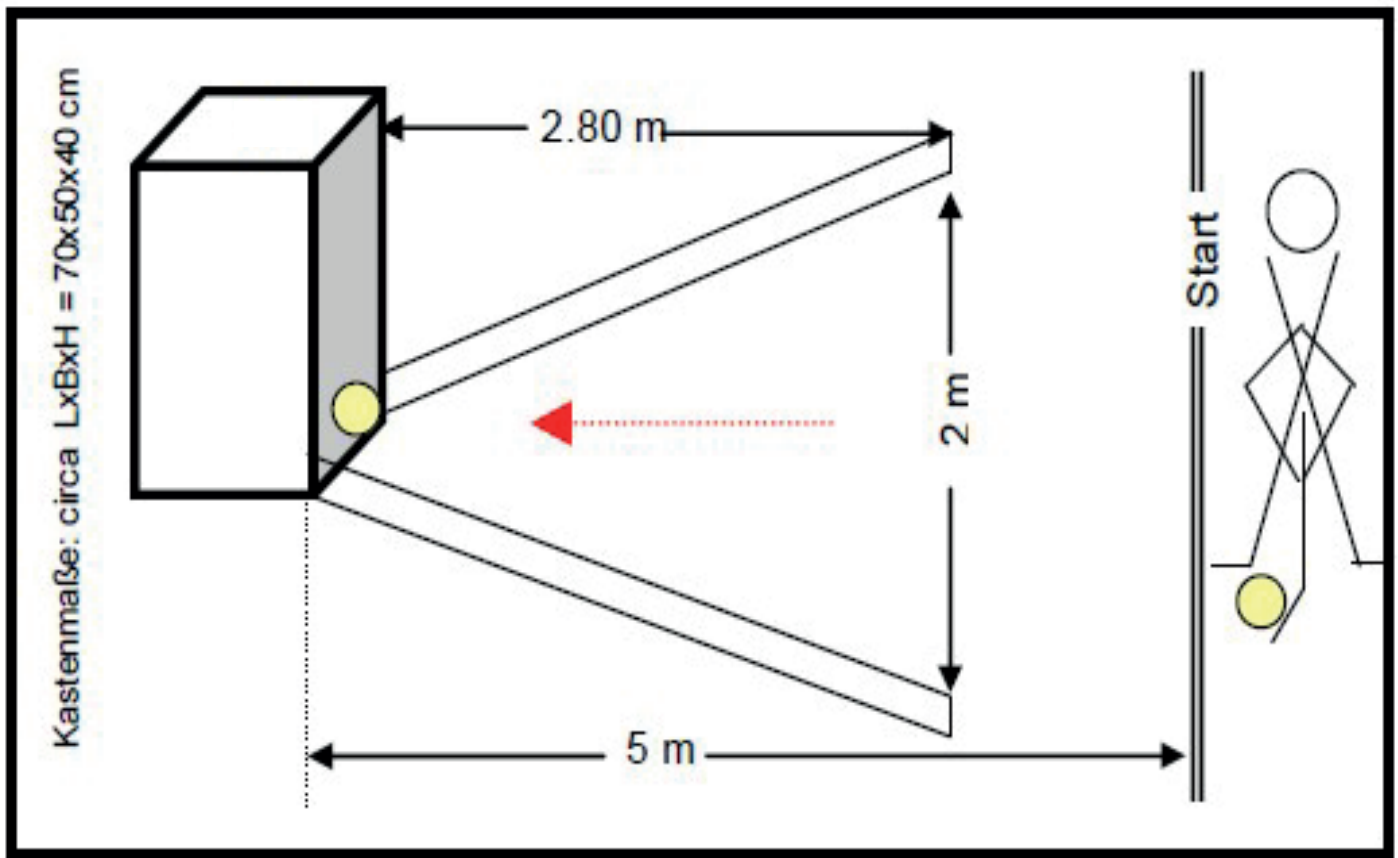

←..... = Schussrichtung

Hockey Zielschlag

Den Tennisball mit dem Hockeyschläger in einen Kasten schießen.
Jeder Teilnehmer hat 5 Versuche.

Entfernung: 5 Meter

Wertung:

Treffer Kasten = 200 Punkte.

Treffer Bande in den Kasten = 100 Punkte.

Erstberührung wird gewertet!

Doppelober- und Doppelunterarm

Amputierte und Blinde schießen

den Tennisball mit dem Fuß in den Kasten.

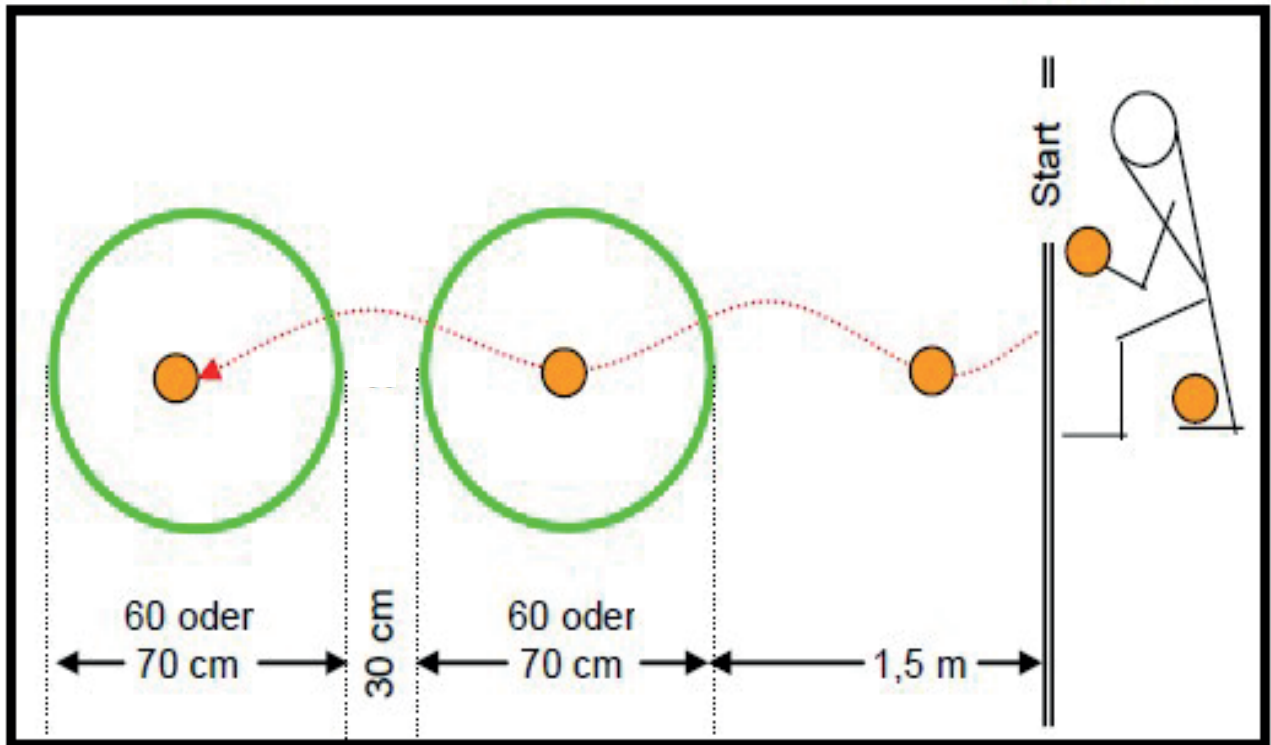

◀..... = Laufrichtung

Ziel Prellball

Den Volleyball in zwei hintereinander liegende Reifen prellen.

Jeder Teilnehmer hat 5 Versuche.

Wertung:

Erster Reifen = 100 Punkte

Erster und zweiter Reifen = 200 Punkte

Reifenberührung zählt!

Doppelober- und Doppelunterarm

Amputierte spielen den herabfallenden

Ball mit dem Fußrist in den Reifen.

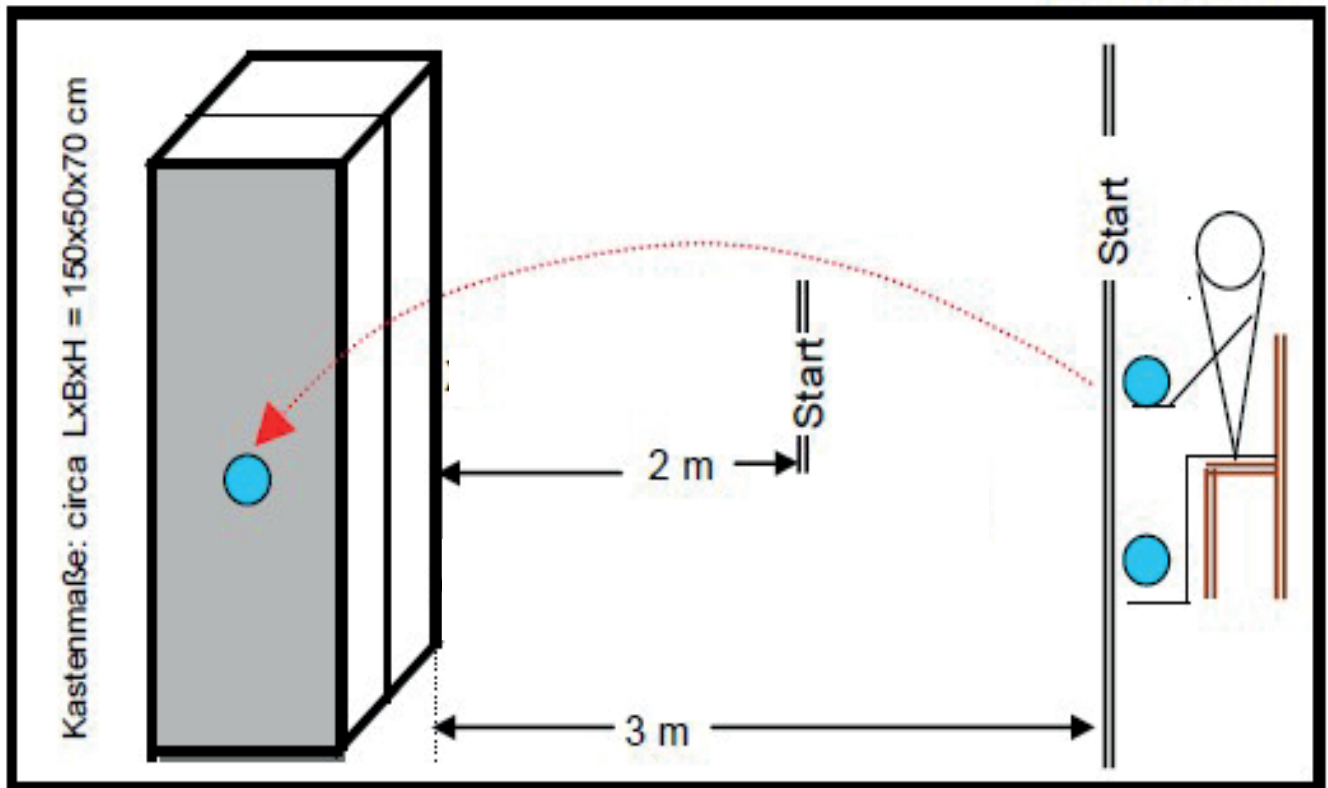

←..... = Wurfrichtung

Kasten Zielwurf

Den Gymnastikball aus dem Sitz (Stuhl) in einen Kasten werfen.

Jeder Teilnehmer hat 10 Versuche.

Entfernung: 3 Meter

Wertung: Jeder Treffer = 100 Punkte

Herausspringende Bälle aus dem Kasten sind gültige Treffer!

Doppelober- und Doppelunterarm
Amputierte werfen oder schießen den
Gymnastikball mit den Füßen in den Kasten.

Entfernung: 2 Meter

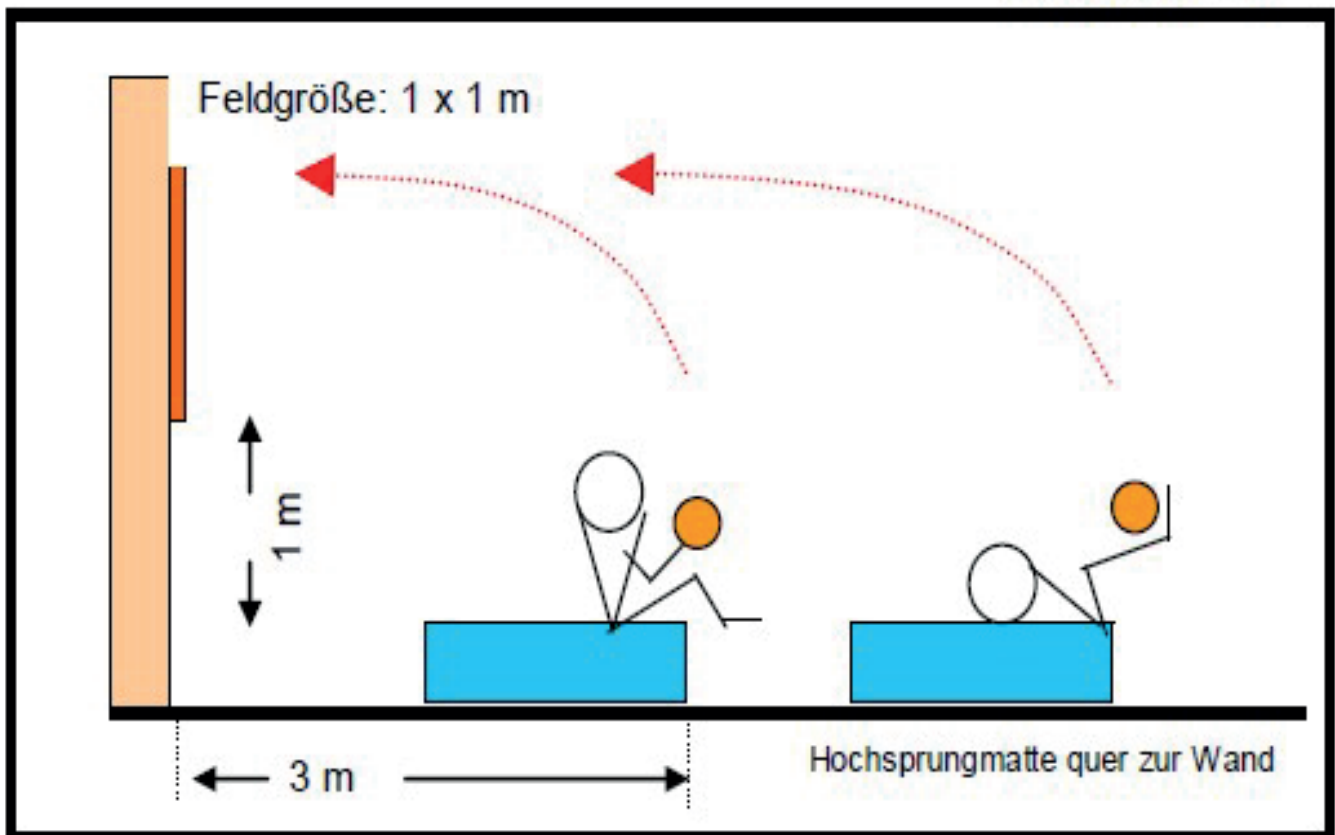

←..... = Wurfrichtung

Blind Zielwurf

Auf einer Matte sitzend, den Volleyball rückwärts über den Kopf in das markierte Feld an der Wand werfen. Feldgröße an der Wand: 1 x 1 m
Rollstuhlfahrer werfen aus dem Rollstuhl.

Jeder Teilnehmer hat 5 Versuche. Entfernung: 3 Meter

Wertung: Jeder Treffer = 200 Punkte.

Randberührung = 100 Punkte.

Doppelober- und Doppelunterarm Amputierte liegen mit dem Rücken zum Ziel. Aus der Rücklage mit beiden Beinen den Ball zur Wand schleudern.

Teilnehmer, die nicht auf die Matte können, werfen auf dem Hocker sitzend, wie ein Rollstuhlfahrer.